

Cadre de montage pour déshumidificateur TG 3039



Description

Numéro de commande:	1019305
Marque:	SOLIFLEX
Couleur:	Noir
Matériau boîtier:	PC UL94V-0
Remarques:	Pour déshumidificateur thermoelectrique 3039303
Approbations:	CE, cURus

Données techniques

Taux de condensation 30°C / 80%rH.:	25 ml/hr
Plage de température de fonctionnement:	0°C - 65°C
Montage:	exterieur
Tension nominale - fréquence:	24 V DC
Connexion:	bornier de connexion

Veuillez cliquer sur les graphiques afin de les télécharger.

Plus de dessins CAD sont à disposition sous [Téléchargements produit](#).

> [Aperçu groupe de produits SOLIFLEX - accessoires pour armoires électriques](#)

Dimensions:

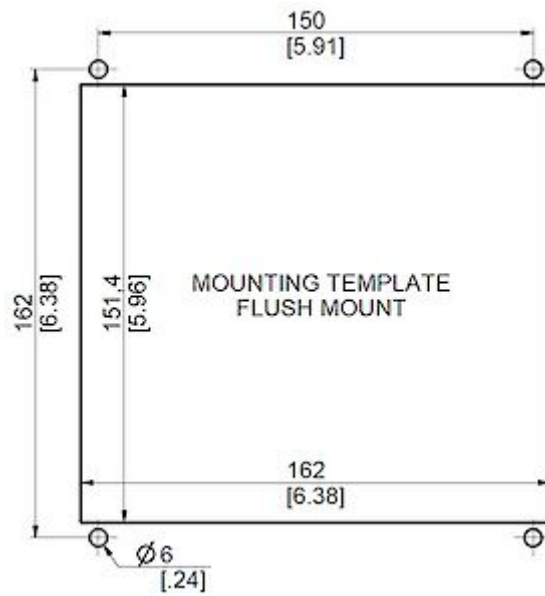

[click image to enlarge](#)