

Deumidificatore termoelettrico



Descrizione

Numero di ordine:	3039303
Produttore:	SOLIFLEX
Colore:	Nero
Materiale della custodia:	PC UL94V-0
Nota:	Use a class 2 power unit (UL)
Certificazione:	CE, cURus

Accessori:

Telaio di montaggio



Scarico condensa

Dati tecnici

Tasso condensazione 30°C / 80%rH.:25 ml/hr

Intervallo operativo di temperatura:0°C - 65°C

Montaggio:	Semincasso, guida DIN, pavimento quadro elettrico opzionale montaggio a parete con telaio di montaggio 1019305
Dimensione A x B x C (D+E):	176 x 136 x (72+61) mm
Peso:	1.8 kg
Ritaglia le dimensioni:	152 x 117.5 mm
Tensione / frequenza:	24 V CC
Corrente nominale:	2.1 A
Corrente di avviamento:	3.1 A
Corrente massima:	2.4 A
Potenza:	50 W
Massima energia:	58 W
Fusibile:	4 A (T)
Connessione:	Morsettiera di collegamento

Fare clic sulla grafica per scaricarla.

Altri disegni CAD possono essere trovati sotto [Download del prodotto](#).

> [Panoramica del gruppo di prodotti SOLIFLEX - Controlli termici / accessori](#)

Dimensioni dima foratura:

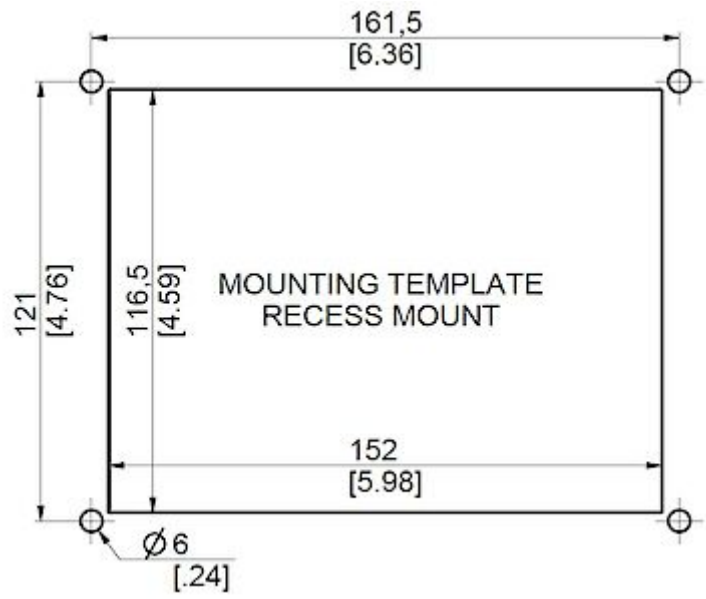

click image to enlarge

Informazioni sull'ordine

Con pompa della condensa Cod. art.

3039309
